



# INSTRUKCJA MONTAŻU I EKSPLOATACJI ZACZEPU KULOWEGO DO SAMOCHODU: Fiat Panda (4x4) (2004 - 2011)



Nr kat. F-124

## PRZEZNACZENIE

Przed przystąpieniem do montażu zaczepu kulowego należy sprawdzić w instrukcji obsługi oraz dowodzie rejestracyjnym pojazdu, czy samochód przystosowany jest do holowania przyczepy.

Zaczep kulowy F-124 jest przeznaczony do holowania przyczepy. Zaczep ten posiada aktualne Świadectwo Homologacji uprawniające do oznaczenia wyrobu znakiem homologacji E20.

## WARUNKI MONTAŻU

Zaczep kulowy F-124 może być używany i eksploatowany w samochodzie o właściwym stanie technicznym elementów nadwozia. W przypadku występowania masy izolacyjnej w miejscach przylegania elementów zaczepu należy ją usunąć. Zaczep musi być zamontowany i eksploatowany w samochodzie zgodnie z niniejszą instrukcją.

Wszystkie śruby i nakrętki występujące w zaczepie kulowym muszą być dokręcone odpowiednim momentem obrotowym (Mo) o wartościach podanych w poniższej tabeli (dla śrub w klasie 8.8):

M6 - 10 (Nm)	M10 - 50 (Nm)
M8 - 25 (Nm)	M12 - 85 (Nm)

## WARUNKI EKSPLOATACJI

Zaczep kulowy F-124 posiada tabliczkę znamionową określającą prawidłowe i bezpieczne obciążenie zaczepu, tj.:

Typ: F-124  
A50-X  
E20 55R-01 3450  
D = 6,2 kN  
S = 70 kg  
R = 1000 kg

Numer katalogowy zaczepu kulowego  
Klasa zaczepu kulowego (urządzenia sprzęgającego)  
Nr świadectwa Homologacji zaczepu kulowego  
Teoretyczna siła odniesienia działająca na zaczep kulowy  
Max. dopuszczalne obciążenie pionowe kuli zaczepu  
Max. dopuszczalne obciążenie holowanej przyczepy

## Siłę D wylicza się ze wzoru:

$$D = g \times \frac{T \times R}{T + R} \text{ kN}$$

T-technicznie dopuszczalna maksymalna masa, w tonach, pojazdu ciągnącego (także ciągników holujących) łącznie, jeśli występuje, z obciążeniem pionowym przyczepy z osią centralną.

R-technicznie dopuszczalna maksymalna masa, w tonach, przyczepy samochodowej z dyszlem ruchomym w płaszczyźnie pionowej lub naczepej.

g- przyspieszenie ziemskie (przyjmowane jako 9,81 m/s<sup>2</sup>).

Podczas eksploatacji poszczególne elementy zaczepu kulowego powinny być utrzymane w należyтым stanie technicznym i zabezpieczone przed działaniem korozji. W czasie holowania przyczepa musi być złączona dodatkowym elastycznym złączem o odpowiedniej wytrzymałości (linka, łańcuch). W czasie eksploatacji zaczepu kulowego należy okresowo sprawdzać połączenia śrubowe, a w przypadku poluzowania nakrętek należy je dokręcić.

## MONTAŻ

Zaczep kulowy F-124 składa się z następujących elementów:

1. Korpus	- 1 szt.	8. Śruba M8x30 (PN/M-82105)	- 1 szt.
2. Kula (ACS-2030)	- 1 szt.	9. Śruba M12x25 (PN/M-82105)	- 4 szt.
3. Gniazdo kuli (ACS)	- 1 szt.	10. Śruba M12x40 (PN/M-82105)	- 2 szt.
4. Uchwyt gniazda elektrycznego	- 1 szt.	11. Podkładka sprężysta Ø8,2	- 4 szt.
5. Płaskownik z nakrętką M12	- 2 szt.	12. Podkładka sprężysta Ø12,2	- 6 szt.
6. Podkładka specjalna Ø24/Ø8,5x2,5	- 4 szt.	13. Podkładka okrągła Ø13,0	- 4 szt.
7. Podkładka specjalna Ø30/Ø12,5x3	- 2 szt.	14. Nakrętka M8	- 4 szt.

W celu zamontowania zaczepu kulowego należy przestrzegać poniższego opisu:

1. Montaż zaczepu kulowego wymaga podcinania zderzaka tylnego samochodu.
2. Odkręcić zderzak tylny i metalowe wzmocnienie zderzaka samochodu.

24.06.2016.

Nr kat. F-124

3. Opuścić tłumik z tylnego wieszaka.
4. Przyłożyć korpus (1) do wystających nagwintowanych szpilek i skręcić za pomocą nakrętek M8 (14) wraz z podkładkami sprężystymi Ø8,2 (11) i podkładkami specjalnymi Ø24/Ø8,5x2,5 (6).
5. Poprzez pozostały otwór w pasie tylnym skręcić korpus (1) z pasem tylnym za pomocą śruby M8x30 (8), podkładki specjalnej Ø24/Ø8,5x2,5 (6), podkładki sprężystej Ø8,2 (11) oraz nakrętki M8 (14).
6. Skręcić korpus (1) z podłużnicą śrubami M12x40 (10) wraz z podkładkami sprężystymi Ø12,2 (13), podkładkami specjalnymi Ø30/Ø12,5x3 (8) oraz płaskownikami z nakrętką M12 (5), które należy umieścić od strony bagażnika po uprzednim usunięciu zaślepek.
7. Zawiesić tłumik.
8. Zamontować zderzak po uprzednim wycięciu jego fragmentu ~40 mm x 80 mm.
9. Do korpusu (1) dokręcić gniazdo kuli (3) i uchwyt gniazda elektrycznego (4) śrubami M12x25 (9) wraz z podkładkami sprężystymi Ø12,2 (12) i podkładkami okrągłymi Ø13,0 (13) (zgodnie ze schematem).
10. Wpiąć kulę (2) do gniazda (3) zgodnie z załączoną instrukcją.

**Uwaga:** Po zamontowaniu zaczepu kulowego nie ma możliwości holowania awaryjnego innego samochodu.

## Uwaga:

Do korpusu zaczepu (1) może być zamontowana kula (2) o innej konstrukcji niż podano w niniejszej instrukcji pod warunkiem, że:

1. Zastosowana kula posiada tabliczkę znamionową z numerem homologacji.
2. Parametry D i S mają wartość większą lub równą od wartości korpusu (1).
3. Położenia środka kuli jest zgodne z rysunkiem.

**Przestrzeżenie niniejszej instrukcji zapewnia prawidłowy montaż i eksploatację zaczepu kulowego F-124.**

Po zamontowaniu zaczepu kulowego F-124 należy uzyskać wpis w dowodzie rejestracyjnym pojazdu.

**UWAGA:** Sprawdzać połączenia śrubowe po przejechaniu 1000 km. Kulę zawsze utrzymywać w czystości i smarować smarem stałym. Stosować osłonę kuli. Wszystkie uszkodzenia mechaniczne zaczepu kulowego wykluczają dalszą jego eksploatację. Uszkodzony zaczep **nie może być naprawiany**. W przypadku nie przestrzegania opisanego sposobu montażu lub niewłaściwego jego użytkowania producent **nie ponosi odpowiedzialności** za powstałe szkody.

## SCHEMAT MONTAŻU

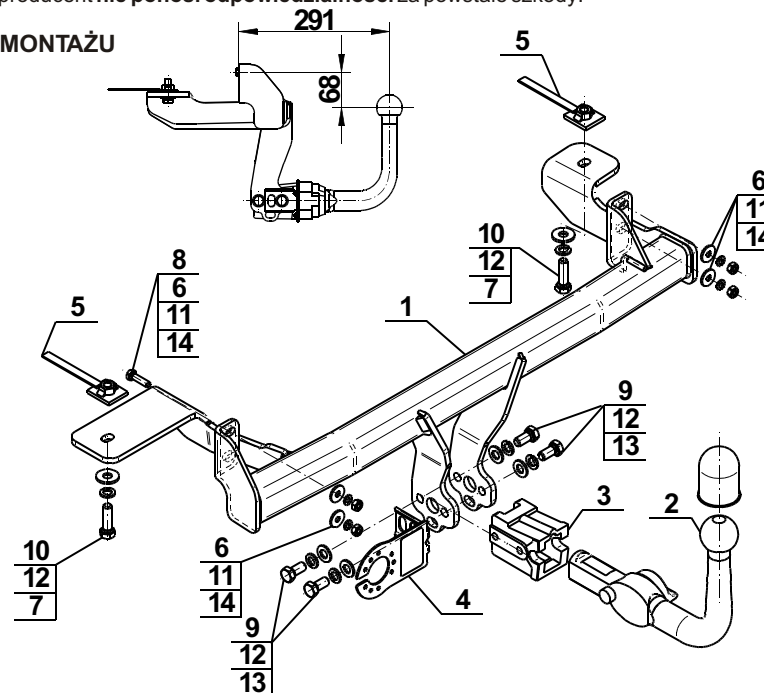

## UWAGA:

Cena zaczepu kulowego nie obejmuje wiązki elektrycznej.

Nr kat. F-124



**Cat. No.F-124**

**DESTINATION**

Before the towbar assembly please refer to the manual and vehicle registration document whether car is adjusted for towing a trailer.

Towbar F-124 is designed for towing a trailer. This towbar has a current certification of approval authorizing the product with E20 certification sign.

**FITTING CONDITIONS**

Towbar F-124 can be used and operated in a car with proper technical conditions of body elements. Those parts cannot be mechanically damaged. Remove the insulating mass of the sealing from surface mounting. The towbar has to be installed and operated in a car according to this instruction. All bolts and nuts in towbar have to be screwed down with proper torque (Mo). Torque values are given below :

M6 - 10 (Nm)	M10 - 50 (Nm)
M8 - 25 (Nm)	M12 - 85 (Nm)

**OPERATION CONDITIONS**

The towbar F-124 has a rating plate describing correct and safe loads of the hook :

Typ: F-124	Towbar catalogue number
A50-X	Towbar class (compressing device)
E20 55R-01 3450	Towbar certification of approval number
D = 6,2 kN	Teoretical related force working on a towbar
S = 70 kg	Max permissible vertical load of the tow ball
R = 1000 kg	Max permissible load of towing trailer

**D - force is calculated using the following formula:**

$$D = g \times \frac{T \times R}{T + R} \text{ kN}$$

T-technically permissible maximum mass in tonnes of the towing vehicle (also towing tractors) including, if necessary, the vertical load of a centrale axle trailer.  
R-technically permissible maximum mass in tonnes of the full trailer with drawgal free to move in the vertical plane or of the semi-trailer.  
g-acceleration due to gravity (assumed as 9,81 m/s<sup>2</sup>).

During operating individual elements of towbar should be kept in a proper technical condition and protected from corrosion. The trailer must be linked with an elastic joint with proper durability (cord, chain) while towing. It is necessary to check periodically bolt joints during operating the towbar. If screws are eased, it is necessary to screw them down.

**FITTING**

The tow bar F-124 is made up of the following elements :

- |                                 |            |                         |            |
|---------------------------------|------------|-------------------------|------------|
| 1. Towbar mainframe             | - 1 piece  | 8. Bolt M8x30           | - 1 piece  |
| 2. Tow ball (ACS-2030)          | - 1 piece  | 9. Bolt M12x25          | - 4 pieces |
| 3. Tow ball socket (ACS)        | - 1 piece  | 10. Bolt M12x40         | - 2 pieces |
| 4. Electrical socket plate      | - 1 piece  | 11. Spring washer Ø8,2  | - 4 pieces |
| 5. Flat bar with nut M12        | - 2 pieces | 12. Spring washer Ø12,2 | - 6 pieces |
| 6. Special washer Ø24/Ø8,5x2,5  | - 4 pieces | 13. Round washer Ø13,0  | - 4 pieces |
| 7. Special washer Ø30/Ø12,5x2,5 | - 2 pieces | 14. Nut M8              | - 4 pieces |

Please follow the installation fitting instruction below in order to ensure correct installation of the towbar:

1. Rear bumper **cutting is required**.
2. Remove the rear bumper and the metal reinforcement of car bumper.

3. Lower the silencer from the rear hanger.
4. Apply the towbar mainframe (1) to the protruding thread pins and screw using nuts M8 (14) together with spring washers Ø8,2 (11) and special washers Ø24/Ø8,5x2,5 (6).
5. Screw the towbar mainframe (1) with the rear belt through the remaining hole in the rear belt using bolt M8x30 (8), special washer Ø24/Ø8,5x2,5 (6), spring washer Ø8,2 (11) and nut M8 (14).
6. Tighten the towbar mainframe (1) to the stringer using bolts M12x40 (10) together with spring washers Ø12,2 (12), special washers Ø30/Ø12,5x3 (7) and flat bars with nut M12 (5) which should be placed from the boot side after previous removal of self-adhesive hole plugs.
7. Hang on the silencer.
8. Install the bumper after previous removing its fragment ~40 mm x 80 mm.
9. Tighten the towball socket (3) and electrical socket plate (4) to the towbar mainframe (1) using bolts M12x25 (9) together with spring washers Ø12,2 (12) and round washers Ø13,0 (13) (according to the schema).
10. Plug the tow ball (2) into the socket (3) following the attached instructions.

**Caution:** After install the tow bar emergency towing of another vehicle is not possible.

**Caution:**

Different types of (2) may be attached to the (1) only if:

1. The adapted tow has its own information label with homologation number.
2. D and S values are equal or higher than (1) values.
3. Tow ball centre-point is in accordance with the drawing.

**Obeying this instruction assures correct montage and the F-124 towbar operating.**

After assembling of the towbar F-124 you have to get entry in cars registration book.

**CAUTION :**

Check if all bolts and nuts are correctly tightened after 1000km. Keep tow ball clean, grease and cased. All mechanical damages of towbar excludes its further exploitation. Damaged towbar **cannot be repaired**. In case of braking the rules of montage or improper usage manufacturer **do not take responsibility** for arised damages.

**MONTAGE DIAGRAM:**

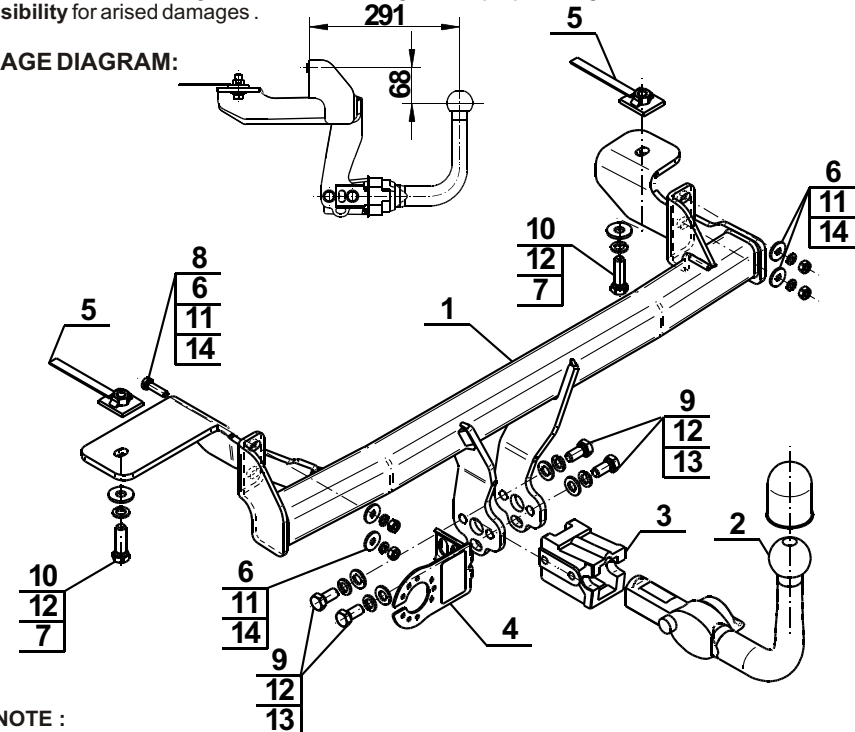

**NOTE :**

Bunch of wires is not included (in total price).